

# ex-Tr

Franco Raggi, 2022

Nata da un'intuizione, **ex-Tr** è l'elaborazione dell'architetto Franco Raggi di un suo progetto degli anni '90. Le strisce LED vengono usate in modo tale che l'effetto puntiforme della luce che emettono, abbagliante e in taluni casi addirittura disturbante, venga annullato non dall'uso di schermi o filtri, ma al contrario dal moltiplicarsi quasi all'infinito dell'effetto stesso. Questo risultato è ottenuto utilizzando un vetro estruso cannettato trasparente che moltiplica la luce come se fosse un contenitore di ben quattro strisce di LED. La luce si manifesta così come una presenza allegra, giocosa, divertente, con molteplici sfaccettature, ma anche come fonte di illuminazione estremamente essenziale e funzionale. **ex-Tr** diventa anche un sistema con la declinazione del suo modello iniziale, a sospensione, nelle versioni da terra e a parete. Inoltre, per chi desiderasse una luce ancora più morbida, sono state previste le versioni dotate degli stessi vetri sabbiati.

Triggered by a vision, **ex-Tr** is the development of one of architect Franco Raggi's designs from the 1990s. The LED strips are used in such a way that the dazzling and at times disturbing dotted effect of the light they produce is neutralised, not by the use of screens or filters, but, to the contrary, by the almost unlimited multiplication of the dotted effect that is typical of LED lights. This result is achieved by using a transparent extruded cannulated glass that multiplies the light as if it contained as many as four LED strips. The light thus appears as a cheerful, playful, multifaceted presence and at the same time as an extremely essential and functional source of light. **ex-Tr** now also becomes a system with the declination of its original model (pendant lamp) into wall-mounted and floor-standing versions. For those who desire an even softer light, the range offers versions in the same type of glass but with a sandblasted finish.

Franco Raggi, 2022

# ex-Tr XL / ex-Tr M / ex-Tr S

sospensione / pendant



parete / wall

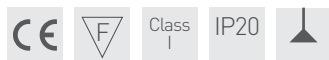
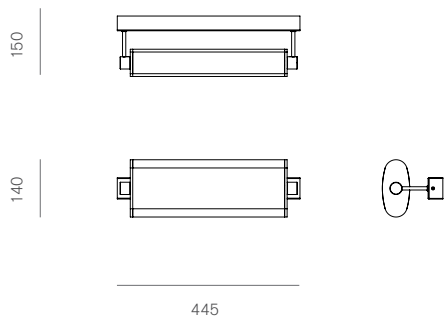

FR-060PXL-TR  
FR-060PXL-SA

FR-060PM-TR-  
FR-060PM-SA-

Lampada a sospensione a luce diffusa  
Pendant lamp with direct light

Acciaio cromato e vetro estruso borosilicato trasparente  
e sabbiato / Chromed steel and transparent or sandblasted  
extruded cannulated glass

Led / 80W, 40W / 24V / 2175, 1087 Lumen / 90 Cri  
/ 3000 K / Dimmer / Cavo in tessuto arancione 200 cm  
/ Orange fabric cable 200 cm



FR-061WS-TR-  
FR-061WS-SA-

Lampada da parete a luce diffusa  
Wall lamp with indirect light

Acciaio cromato e vetro estruso borosilicato trasparente  
e sabbiato / Chromed steel and transparent or sandblasted  
extruded cannulated glass

Led / 20W / 24V / 543 Lumen / 90 Cri / 3000 K / Dimmer