

Ocio
Luna d'argento
Luna d'oro
Luna di rame
Palloncino bianco

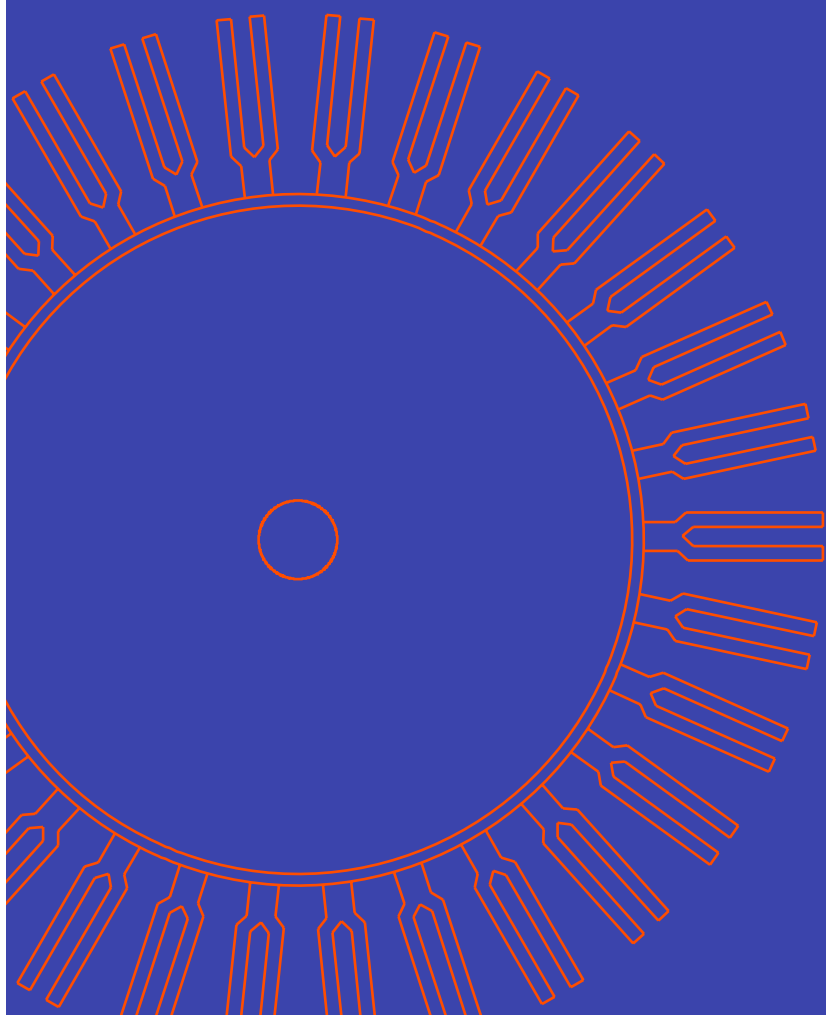

Firmamento Milano

Addendum I — 2024

Firmamento Milano 2017 s.r.l.

via privata Battista de Rolandi 14
20156 Milano (Italia)
tel 0039 02 928503
www.firmamentomilano.com

info@firmamentomilano.com
amministrazione@firmamentomilano.com
comunicazione@firmamentomilano.com
commerciale@firmamentomilano.com
facebook / instagram

Firmamento Milano

About us

With 50 years of experience in business world, including over 35 years in design production and distribution, I decided to start Firmamento Milano. Yes, at the age of seventy, I launched a start-up. This new challenge is solidly based on my wide experience in distribution (Morassutti/Metropolis) and production (Fontana Arte). My roles were always dual: entrepreneur and president. Our values have always been — and will always be — respect for all: employees, suppliers, competitors, collaborators, customers and the public. These same values sustained my work managing various associations aimed at supporting and protecting the interests of entrepreneurs. Guided by these values, my personal experience includes being president of many organizations: of Assoluce; of Cosmit (Salone del Mobile); of Indicam for defending intellectual property rights and the fight against counterfeiting; and of Altagamma, which I created and founded and of which I was for many years vice-president. Today, these values are an essential part of Firmamento Milano, and we want everyone who collaborates with us to share them. After a few years of absence, I am now back in the world of industrial design. My goal is to create a catalogue with a collection of products strongly independent of what the market may be demanding. A collection inspired by a deeply-rooted culture of design. Catering to the market means being second-best. Innovation is the way to true success and you sometimes have to risk being too bold. I strongly believe that not following the demands of the market is the only way to success. In this new enterprise, I am deeply grateful for the support of my wife, Giulia Savini, who is engaged also in other business activities; and for that of my longtime friend and collaborator, Maurizio Magnoni, happily much younger than me, and his wide experience in production and logistics.

Carlo Guglielmi

Our Philosophy

Now more than ever, Milan is in the international spotlight. Always the capital of a powerful industrial and commercial network, it is today recognized worldwide as a vital hub of culture, art, creativity, and innovation – in other words, of knowledge. In Milan, knowledge means knowing how to learn, study, search, experiment, take action, change, and risk. The culture of our city means we never stop and never accept the obvious. On the contrary, we look everywhere for new solutions for living in beauty and for pursuing wealth as a way to live and let live with generosity of spirit. With these values, it's easy to see why Milan has welcomed so many start-ups and experiments in architecture, design, and fashion. This is why we wanted the name of our company to include the name Milan, to reflect our city and its values, which we believe in so strongly. We also wanted our name to include Firmamento, meaning the firmament above us, the sky sparkling with ideas. Dreams. Values. Architects. Projects. Beauty. Too ambitious? Maybe. But not foolish. With the support of the prestigious architectural firms who work with us, as well as a remarkable group of small and medium-sized companies in our region who work in various market sectors, we will succeed.

L'azienda. Da oltre 50 anni operante nel mondo del lavoro e da oltre 35 in quello del design sia nella distribuzione sia nella produzione, ho deciso di dar vita a questa nuova società. Insomma una startup di un 70enne. Importanti esperienze di lavoro precedenti in diversi settori e soprattutto nella distribuzione (Morassutti/Metropolis) e nella produzione (Fontana Arte), sempre nel doppio ruolo di imprenditore e di presidente operativo, rappresentano la base esperienziale su cui si fonda la nuova sfida. Valori come il rispetto per gli altri, per i dipendenti, per i fornitori, per i concorrenti, per i collaboratori, per la clientela e per il pubblico sono stati e saranno il costante riferimento del nostro operare. Gli stessi valori che nel tempo mi hanno spinto ad occuparmi di molteplici associazioni sempre nell'intento che si possano e si debbano difendere gli interessi del mondo imprenditoriale. Molte le esperienze vissute in tal senso con grande intensità, dalla Presidenza di Assoluce a quella del Cosmit (Salone del Mobile), a quella di Indicam per la difesa della proprietà intellettuale e la lotta alla contraffazione, a quella di Altagamma di cui sono stato ideatore prima, fondatore poi e per molti anni vicepresidente. Anche in Firmamento Milano i valori ricordati sono valori irrinunciabili: tutti coloro che saranno chiamati a collaborare dovranno dividerli. Dopo qualche anno di assenza ritorno ad operare nel mondo del design industriale con un obiettivo: quello di realizzare un catalogo con una collezione di prodotti che possa rappresentare una proposta fortemente autonoma rispetto a ciò che il mercato apparentemente chiede. Una collezione ispirata da una radicata cultura del progetto. Sono profondamente convinto che fare marketing significhi, anche nel successo, essere secondi. Fare innovazione significa essere primi, rischiando piuttosto di essere fin troppo "avanti". Credo fortemente che questa sia la via per imporsi e non essere condizionati dal mercato. Sono aiutato in questa impresa dal supporto di mia moglie Giulia Savini, impegnata anche in altre attività imprenditoriali, e dall'amico Maurizio Magnoni, buon per lui ben più giovane di me, con cui ho condiviso una lunga esperienza lavorativa, avendolo già avuto a capo di tutta la filiera produttiva e logistica.

La filosofia. Mai come in questo momento Milano è al centro dell'attenzione del mondo. Da sempre riconosciuta come capitale di una formidabile rete industriale e commerciale, attualmente viene considerata a livello internazionale anche come vitalissimo fulcro della cultura, dell'arte, della creatività, dell'innovazione – insomma del sapere. Quando sapere per Milano significa saper studiare, saper conoscere, saper ricercare, saper sperimentare, saper fare, saper cambiare, saper rischiare. Insomma, la cultura della nostra città è quella di non fermarsi mai, di non accettare lo scontato ma di ricercare in ogni ambito nuove soluzioni al vivere nella bellezza, alla ricerca della ricchezza come metodo per far vivere se stessi e gli altri nella generosità. Ecco perché avendo come riferimento questi valori è facile capire come Milano sia diventata la sede di un grandissimo numero di studi di architettura, design, moda, di centri sperimentali, di nuove startup. Facile per noi aver pensato, nel definire il nome della nostra azienda, di voler inglobare il nome della nostra città come portatore di tutti i valori descritti e in cui noi profondamente crediamo. Altrettanto facile il nome Firmamento perché vogliamo che la nostra società sia una sommatoria di firmamenti. Firmamento di idee, Firmamento di aspirazioni, Firmamento di valori, Firmamento di architetti, Firmamento di progetti, Firmamento di bellezza. Presuntuosi? Forse sì. Velleitari, certamente no. Con il contributo di prestigiosi studi di architettura che lavorano con noi e con quello di un nutrito e straordinario gruppo di piccole e medie aziende del nostro territorio che operano in diversi settori merceologici, ci riusciremo.

Firmamento Milano

Addendum I

2024

Tavolo / Table	Badessa Boa Equilibrio Etoile Ginevra Macaron Pillola Pillolina Servoluce Sesé Trilite Twins Wall-y	Michele Reginaldi Carlo Guglielmi Michele De Lucchi Daniela Puppa Michele Reginaldi Parisotto + Formenton Architetti Park Associati Carlo Guglielmi Franco Raggi Michele Reginaldi		
Terra / Floor	Boa Cono 300/150 Cono 150* ex-Tr Kate Palloncino Piccola Boa Presbitero Servoluce Sesé Stick Tambù Tambù*	Carlo Guglielmi Franco Raggi Benedetta Miralles Tagliabue Franco Raggi Carlo Guglielmi Pierluigi Cerri Park Associati Carlo Guglielmi Cino Zucchi Carlo Guglielmi	Ocio Palloncino bianco	Carlo Guglielmi Franco Raggi
Sospensione / Pendant	Boa Cono 1000/860/600 Cono 300/150 ex-Tr XL/M ex-Tr M/S Equilibrio M/S Faccia Newton Palloncino Phi Piccola Boa Servoluce Sesé Tambù Trumpet	Carlo Guglielmi Franco Raggi Michele De Lucchi Carlo Guglielmi Franco Raggi Filippo Taidelli Carlo Guglielmi Park Associati Carlo Guglielmi	Ocio Palloncino bianco	Carlo Guglielmi Franco Raggi
Parete / Wall Soffitto / Ceiling	Brim Cono 150 Equilibrio M/S ex-Tr S Kate Luna quadra Luna tonda Palloncino Phi Piccola Boa Plissé 60/30 Stick 140 Stek 60+60 Tambù Wall-y Wall-y*	Parisotto + Formenton Architetti Carlo Guglielmi Michele De Lucchi Franco Raggi Benedetta Miralles Tagliabue Carlo Guglielmi Franco Raggi Filippo Taidelli Carlo Guglielmi Daniela Puppa Cino Zucchi Carlo Guglielmi Michele Reginaldi	Ocio Luna d'argento Luna d'oro Luna di rame Palloncino bianco	Carlo Guglielmi Franco Raggi

Carlo Guglielmi, 2024

Ocio

Semplice quanto essenziale, ma come un importante gioiello: ricca e raffinata. In essa si può scorgere la corolla di un fiore, un piccolo asteroide o una navicella spaziale, un visionario disegno di qualche fumetto: tutte suggestioni dal grande impatto visivo. Lampada da terra a luce indiretta dotata di regolatore di intensità, fa parte di un sistema che integra anche la versione da sospensione e quella da parete. Piccola per dimensioni, ma di grande personalità.

As simple as essential, but rich and refined, as an important jewel. Who sees the corolla of a flower in it, some a small asteroid, some a spaceship, some an imaginative drawing from a comic: all objects of great visual impact. Floor lamp with indirect light equipped with intensity regulator forming part of a system including the suspension version and the wall lamp. Small in size but with great personality.

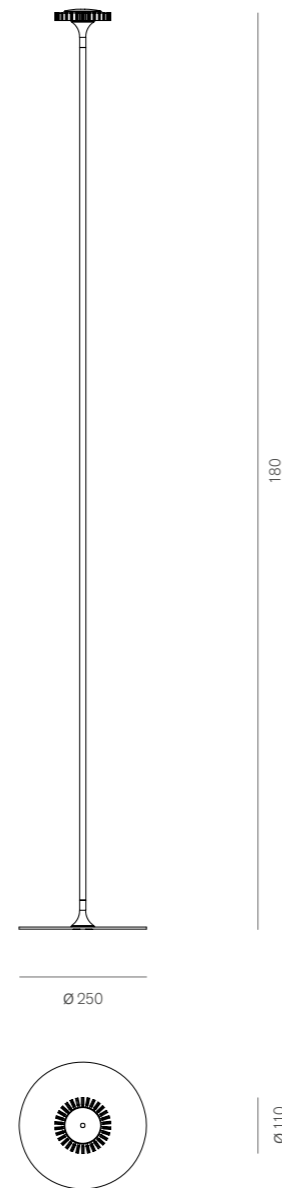

● CG-073FM-CR-BL

● CG-073FM-CR-RE

● CG-073FM-GO-BL

Lampada da terra a luce indiretta
Floor lamp with indirect light

Base e stelo verniciati neri. Supporto cromo (diffusore nero o rosso) o oro (nero)
Base and stem varnished black. Support chrome (diffuser black or red) or gold (black)

Led / 21,5W / 2347 Lumen / 90 Cri / 2700 K





Carlo Guglielmi, 2024

Ocio

Semplice quanto essenziale, ma come un importante gioiello: ricca e raffinata. In essa si può scorgere la corolla di un fiore, un piccolo asteroide o una navicella spaziale, un visionario disegno di qualche fumetto: tutte suggestioni dal grande impatto visivo. Questa lampada da sospensione a luce diretta fa parte di un sistema che integra anche la versione da terra e quella da parete. Piccola per dimensioni, ma di grande personalità.

As simple as essential, but rich and refined, as an important jewel. Who sees the corolla of a flower in it, some a small asteroid, some a spaceship, some an imaginative drawing from a comic: all objects of great visual impact. Pendant lamp with direct light forming part of a system including the wall lamp and the floor lamp. Small in size but with great personality.

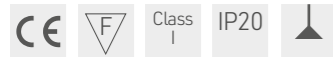
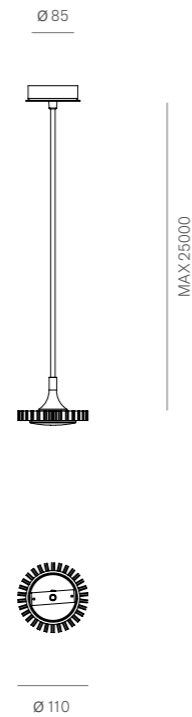

● CG-073PM-CR-BL

● CG-073PM-CR-RE

● CG-073PM-GO-BL

Lampada da sospensione a luce diretta
Pendant lamp with direct light

Cavo in tessuto nero. Supporto cromo (diffusore nero o rosso) o supporto oro (diffusore nero)
Black fabric cable. Chrome support (black or red diffuser), or gold (black diffuser)

Led / 16W / 1600 Lumen / 80 Cri / 2700 K





Carlo Guglielmi, 2024

Ocio

Semplice quanto essenziale, ma come un importante gioiello: ricca e raffinata. In essa si può scorgere la corolla di un fiore, un piccolo asteroide o una navicella spaziale, un visionario disegno di qualche fumetto: tutte suggestioni dal grande impatto visivo. Lampada a parete facente parte di un sistema che comprende la versione da terra e quella a sospensione. Piccola per dimensioni, ma di grande personalità.

As simple as essential, but rich and refined, as an important jewel. Who sees the corolla of a flower in it, some a small asteroid, some a spaceship, some an imaginative drawing from a comic: all objects of great visual impact. Wall lamp forming part of a system including the floor lamp and the pendant lamp. Small in size but with great personality.

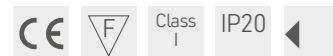
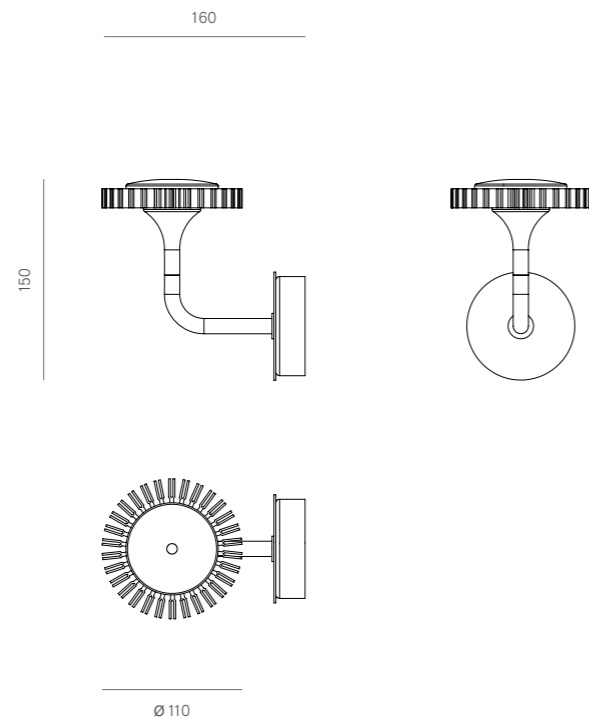

● CG-073WM-CR-BL

● CG-073-WM-GO-BL

● CG-073-WM-CR-RE

Lampada da sospensione a luce diretta
Pendant lamp with direct light

Rosone e stelo nero. Supporto cromo (diffusore nero o rosso), o supporto oro (diffusore nero)
Black stem and rosette. Chrome support (black or red diffuser), or gold (black diffuser)

Led / 16W / 1600 Lumen / 80 Cri / 2700 K



Carlo Guglielmi, 2024

Luna d'argento

Vi siete mai chiesti di che colore è la luna? Non è possibile trovare una sola risposta: la luna cambia continuamente durante il suo itinerario notturno nel cielo. Abbiamo voluto interpretare questo fenomeno straordinario con tre nuove finiture del nostro classico. I materiali utilizzati, composti di resine e polveri di marmo, consentono la creazione sulla superficie dello schermo di disegni e ondulazioni evocanti la superficie lunare. Schermo in resina poliesterica caricata con polveri di marmo.

Have you ever wondered what color the moon is? It is not possible to find a single answer: the moon is constantly changing during its nighttime itinerary in the sky. We decided to understand this extraordinary phenomenon with three new finishes of our classic. The materials used, composites of resins and marble powders, allow the creation on the surface of the screen of patterns and undulations evocative of the lunar surface. Polyester resin screen loaded with marble powders.

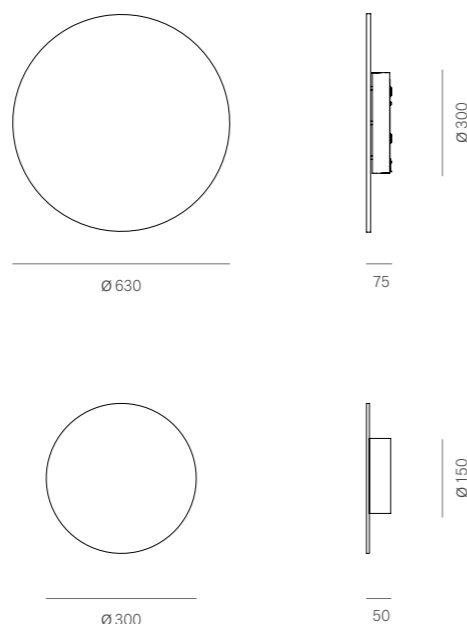

Ø 63 cm
Ø 30 cm

CG-012WL-SI-
CG-012WM-SI-

Lampada da plafone e parete a luce indiretta
Ceiling and wall lamp with indirect light

Schermo verniciato, in resina poliesterica caricata con polveri di marmo
Varnish screen in polyester resin with marble powder

Led / 60W / 24V / 3000 Lumen / 90 Cri / 2700 K (Ø 63 cm)
Led / 30W / 24V / 1776 Lumen / 90 Cri / 2700 K (Ø 30 cm)



Carlo Guglielmi, 2024

Luna d'oro

Vi siete mai chiesti di che colore è la luna? Non è possibile trovare una sola risposta: la luna cambia continuamente durante il suo itinerario notturno nel cielo. Abbiamo voluto interpretare questo fenomeno straordinario con tre nuove finiture del nostro classico. I materiali utilizzati, composti di resine e polveri di marmo, consentono la creazione sulla superficie dello schermo di disegni e ondulazioni evocanti la superficie lunare. Schermo in resina poliesterica caricata con polveri di marmo.

Have you ever wondered what color the moon is? It is not possible to find a single answer: the moon is constantly changing during its nighttime itinerary in the sky. We decided to understand this extraordinary phenomenon with three new finishes of our classic. The materials used, composites of resins and marble powders, allow the creation on the surface of the screen of patterns and undulations evocative of the lunar surface. Polyester resin screen loaded with marble powders.

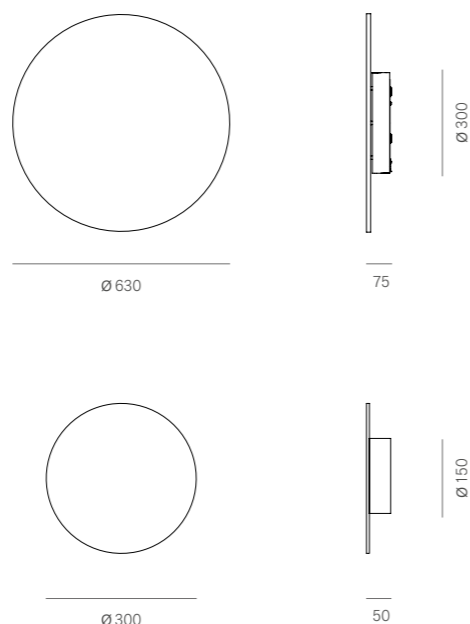

Ø 63 cm
Ø 30 cm

CG-012WL-GO-
CG-012WM-GO-

Lampada da plafone e parete a luce indiretta
Ceiling and wall lamp with indirect light

Schermo verniciato, in resina poliesterica caricata con polveri di marmo
Varnish screen in polyester resin with marble powder

Led / 60W / 24V / 3000 Lumen / 90 Cri / 2700 K (Ø 63 cm)
Led / 30W / 24V / 1776 Lumen / 90 Cri / 2700 K (Ø 30 cm)



Carlo Guglielmi, 2024

Luna di rame

Vi siete mai chiesti di che colore è la luna? Non è possibile trovare una sola risposta: la luna cambia continuamente durante il suo itinerario notturno nel cielo. Abbiamo voluto interpretare questo fenomeno straordinario con tre nuove finiture del nostro classico. I materiali utilizzati, composti di resine e polveri di marmo, consentono la creazione sulla superficie dello schermo di disegni e ondulazioni evocanti la superficie lunare. Schermo in resina poliesterica caricata con polveri di marmo.

Have you ever wondered what color the moon is? It is not possible to find a single answer: the moon is constantly changing during its nighttime itinerary in the sky. We decided to understand this extraordinary phenomenon with three new finishes of our classic. The materials used, composites of resins and marble powders, allow the creation on the surface of the screen of patterns and undulations evocative of the lunar surface. Polyester resin screen loaded with marble powders.

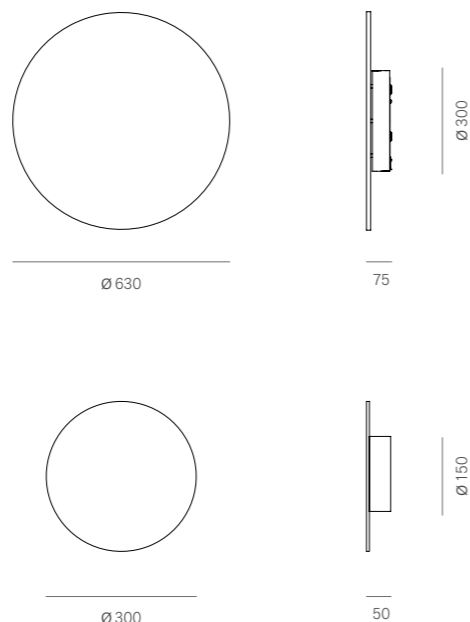

Ø 63 cm
Ø 30 cm

CG-012WL-CO-
CG-012WM-CO-

Lampada da plafone e parete a luce indiretta
Ceiling and wall lamp with indirect light

Schermo verniciato, in resina poliesterica caricata con polveri di marmo
Varnish screen in polyester resin with marble powder

Led / 60W / 24V / 3000 Lumen / 90 Cri / 2700 K (Ø 63 cm)
Led / 30W / 24V / 1776 Lumen / 90 Cri / 2700 K (Ø 30 cm)





Franco Raggi, 2024

Palloncino bianco

La sofisticata soffiatura del vetro consentono la produzione di questa lampada, che ricorda proprio la forma di un palloncino. L'idea di un passato lontano, quando da bambini avere questo oggetto tra le mani significava essere possessori di qualcosa di magico e misteriosamente affascinante, suscita un sentimento di poesia, tenerezza e felicità. Palloncino vuole risvegliare quel sorriso infantile, donando a tutti una luce tanto discreta quanto amichevole.

The sophisticated blowing technique and the chrome plating of the borosilicate glass make the industrial production of Palloncino possible, a lamp that echoes the shape of a balloon (i.e. palloncino). The idea of a remote past when, as children, holding this object in your hands was equivalent to possessing something magical and mysteriously fascinating evokes a feeling of nostalgia, poetry, tenderness, and happiness. Palloncino seeks to reawaken that smile by offering everyone a subtle and friendly light.

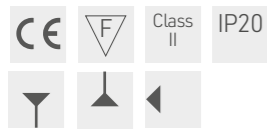
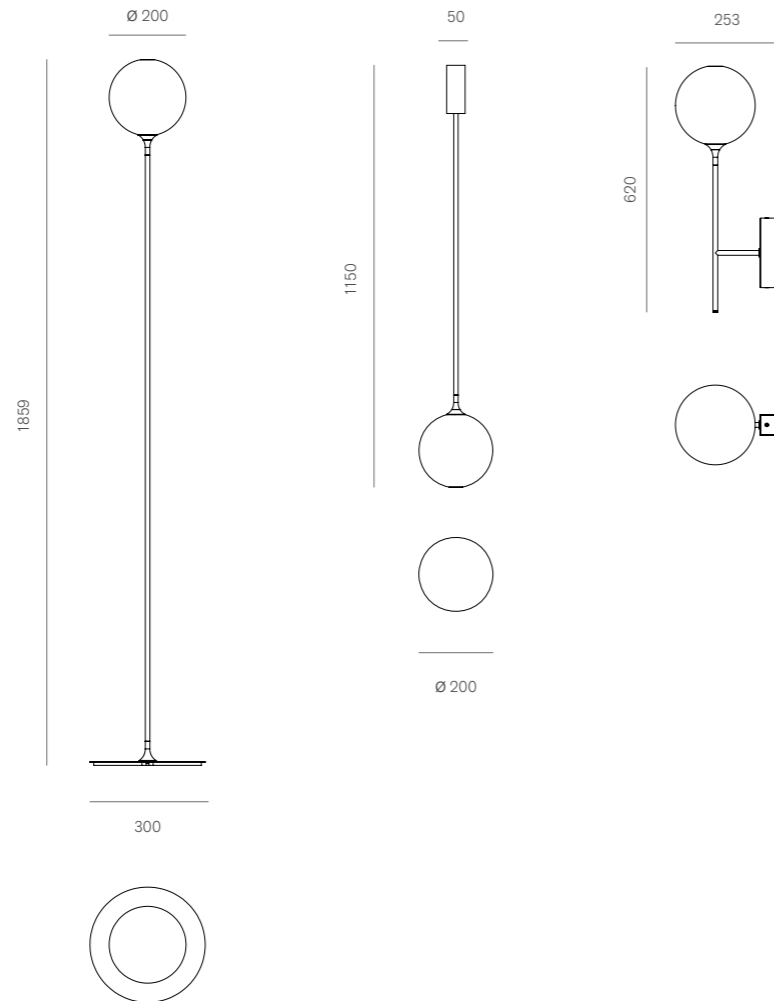

● FR-074FM-BL-WH

● FR-074FM-RE-WH

○ FR-074FM-WH-WH

Lampada da terra, da sospensione e da parete con diffusore in vetro soffiato opalino acidato
Floor, pendant or wall lamp with indirect light satin opalin blown glass diffuser

Struttura verniciata nero, rosso o bianco. Supporto cromo.
Base and stem varnished black, red or white. Chrome support

E14 / max 46W (H) / 230 volt / small

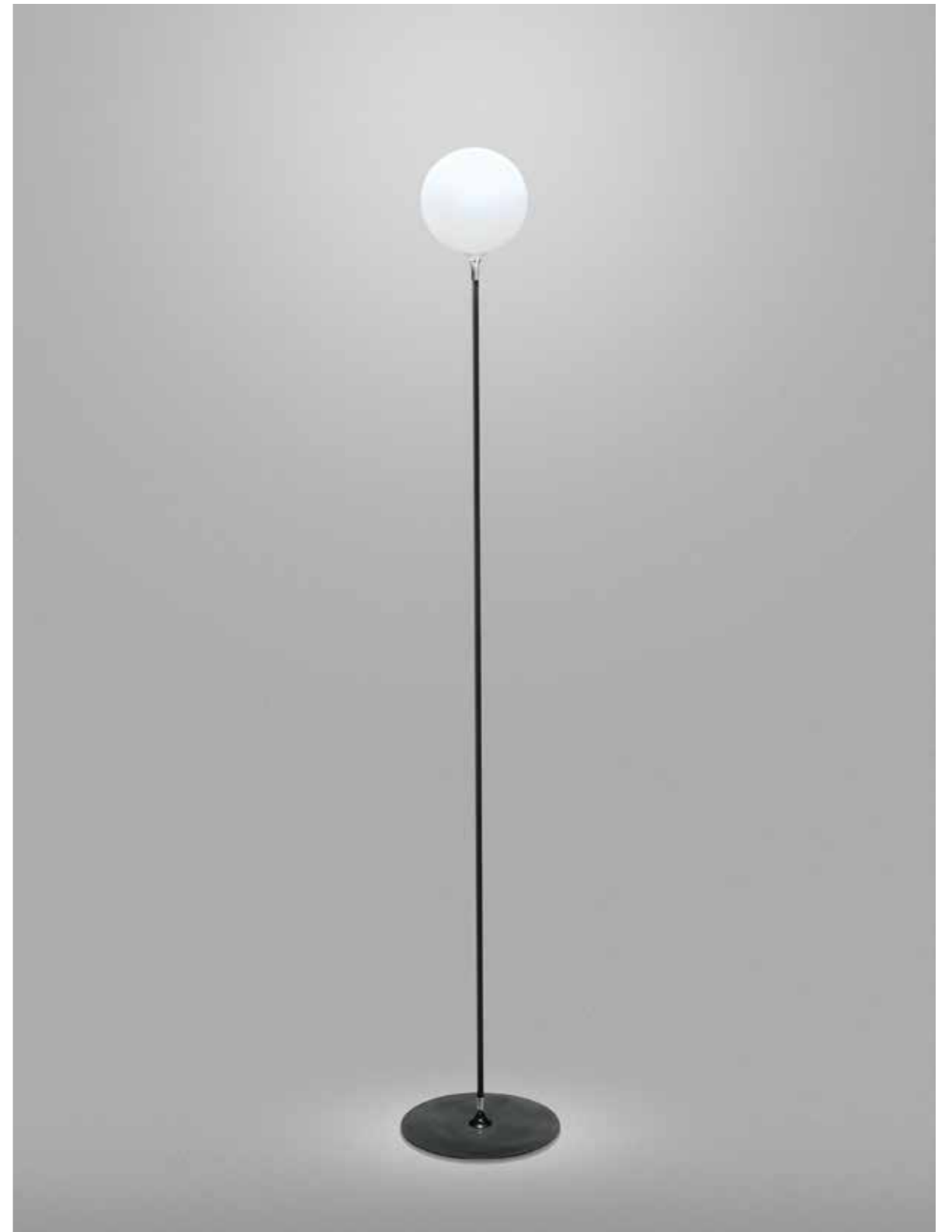

Tipologia Type	Prodotto Product	Progettista Designer	Codice Code	Misure Size	Fonti luminose Light sources	Prezzo al pubblico IVA esclusa/euro Retail price without VAT/euro	Prezzo al pubblico IVA inclusa/euro Retail price with VAT/euro
Terra Floor	Ocio	Carlo Guglielmi	● CG-073FM-CRBL ● CG-073FM-CRRE ● CG-073FM-GOBL	170 x 110 mm	Led 21,5	774	944
			● FR-074FM-BL-WH ● FR-074FM-RE-WH ○ FR-074FM-WH-WH	300 x 1830 mm	E14	1.100	1.342
Parete Wall	Ocio	Carlo Guglielmi	● CG-073WM-CRBL ● CG-073WM-CRRE ● CG-073WM-GOBL	170 x 110 mm	Led 16W	360	439
			● FR-074WM-BL-WH ● FR-074WM-RE-WH ○ FR-074WM-WH-WH	200 x 620 mm	E14	550	671
	Luna d'argento	Carlo Guglielmi	○ CG-012WL-SI- ○ CG-012WM-SI-	Ø 630 mm Ø 300 mm	Led 60W Led 30W	990 590	1207 720
			● CG-012WL-GO- ● CG-012WM-GO-	Ø 630 mm Ø 300 mm	Led 60W Led 30W	990 590	1207 720
	Luna di rame	Carlo Guglielmi	● CG-012WL-CO- ● CG-012WM-CO-	Ø 630 mm Ø 300 mm	Led 60W Led 30W	990 590	1207 720
			● CG-073PM-CRBL ● CG-073PM-CRRE ● CG-073PM-GOBL	170 x 110 mm	Led 16W	360	439
Sospensione Pendant	Ocio	Carlo Guglielmi	● CG-073PM-CRBL ● CG-073PM-CRRE ● CG-073PM-GOBL	170 x 110 mm	Led 16W	360	439
			● FR-074PM-BL-WH ● FR-074PM-RE-WH ○ FR-074PM-WH-WH	200 mm	E14	450	549

Condizioni generali di vendita al cliente rivenditore in Italia

- Le seguenti condizioni di vendita vengono interamente accettate dal cliente con il conferimento dell'ordine.
- Il presente listino sostituisce e annulla qualsiasi precedente.
- Firmamento Milano si riserva il diritto in qualsiasi momento di eliminare i prodotti dalle collezioni e di apportare variazioni di prezzo o altre modifiche derivanti da esigenze tecniche e commerciali.
- La fornitura avviene sempre ai prezzi indicati nel listino Firmamento Milano ed alle condizioni in vigore alla data della conferma d'ordine.
- Ogni ordine è assunto con "riserva di accettazione da parte di Firmamento Milano", indipendentemente da un eventuale invio di una conferma d'ordine.
- Le condizioni di vendita e di pagamento sono quelle indicate nella conferma d'ordine.
- Il cliente è tenuto a controllare la correttezza della conferma d'ordine e delle condizioni commerciali indicate. Non vengono riconosciute modifiche all'ordine trascorse 48 ore dall'avvenuta conferma.
- Non si accettano riduzioni o sconti non concordati sul valore della fattura.
- Tutte le merci viaggiano a rischio e pericolo del rivenditore anche se resa franco destino.
- Resa: Franco destino per ordini di valore superiore a euro 1.000,00.
- Addebito in fattura di euro 50 per ordini fino a euro 300,00.
- Addebito percentuale del 8% sul valore imponibile da euro 300,01 a euro 1.000,00.
- Non si riconosce l'annullamento di ordini regolarmente ricevuti e confermati da Firmamento Milano.
- Eventuali difformità tra fornitura e conferma d'ordine, così come eventuali difetti o vizi dei prodotti forniti devono essere segnalati per iscritto a Firmamento Milano immediatamente dopo il ricevimento della merce.
- Non si accettano resi se non preventivamente autorizzati per iscritto. Il reso della merce dovrà essere effettuato unicamente tramite il nostro spedizioniere ufficiale che sarà preventivamente, senza alcun accredito, autorizzato ad effettuare il ritiro. La merce deve essere resa negli imballi originali. Al ricevimento della merce il nostro reparto resi clienti effettuerà il controllo. In caso di riscontro di difetto di produzione verrà effettuata la sostituzione a titolo gratuito. Qualora il difetto non possa essere imputabile a vizio di produzione la merce resterà a disposizione del cliente per 30 giorni. Trascorso tale termine senza istruzioni da parte del cliente tale merce verrà distrutta. Qualora per motivi commerciali la sostituzione avvenisse prima della restituzione della merce, verrà emessa regolare fattura sulla merce inviata in sostituzione. In caso di effettivo difetto di produzione, successivamente riscontrato, verrà emessa nota di credito a storno della fattura.
- In caso contrario la fattura dovrà essere pagata nei termini contrattualmente previsti.
- I prodotti Firmamento Milano sono garantiti a norma di legge per due anni: i reclami per merce difettosa potranno essere accettati e la conseguente procedura per resi e sostituzioni degli apparecchi o delle parti difettose potrà essere attivata solo dietro presentazione della copia del documento fiscale attestante il relativo acquisto, e corretta compilazione dell'apposito modulo di reclamo.
- Firmamento Milano ha la facoltà di sospendere la fornitura quando le condizioni economiche del cliente risultassero tali da porre in evidente pericolo il conseguimento del pagamento o per altri motivi di carattere commerciale e di gestione di Firmamento Milano.
- Il mancato pagamento nei termini previsti comporta un addebito di interessi pari all'3% sull'ammontare della fattura per ogni mese di ritardo dalla regolare scadenza.
- La merce resta di proprietà di Firmamento Milano fino al pagamento completo delle fatture.
- Firmamento Milano si riserva il diritto di modificare qualsiasi delle precedenti clausole senza alcun preavviso in caso di proprie necessità, decisioni ed esigenze.
- Per ogni controversia è competente il tribunale di Milano.

General conditions for the sale of merchandise to dealers outside Italy

- The dealer accepts the following conditions in full when submitting an order.
- This price list replaces and cancels any previous version.
- At any time Firmamento Milano may eliminate items from its collection and make price or other adjustments for technical or commercial reasons.
- Goods are always delivered at the prices specified in the Firmamento Milano price list and under the conditions in force as of the date of the order confirmation.
- Every order is received "subject to approval by Firmamento Milano", regardless of whether an order condition is sent.
- The terms of sale and payment are as specified in the order confirmation.
- The dealer is obliged to check the correctness of the order confirmation and the commercial conditions indicated. Changes to the order after 48 hours from order confirmation are not accepted.
- We do not accept unapproved reductions or discounts on the invoice total.
- All merchandise is shipped at the dealer's risk, even if free of carriage.
- Shipment: 70 Euros for orders till 1000,99 Euros. Carriage paid for orders over 1001,00 Euros.
- We do not accept cancellation of the order that we have already received and confirmed.
- If the items received are not those specified in the order confirmation, or if the merchandise is defective or damaged, the dealer must inform Firmamento Milano in writing immediately upon receipt of the merchandise or in any case within seven days from receipt.
- We cannot accept returns that have not been previously authorized in writing. Merchandise can only be returned via our official shipping service, which we will authorize beforehand for pick up. The merchandise must be returned in its original packaging. When we receive the merchandise it will be inspected by our return department. If the merchandise shows a manufacturing defect, it will be replaced free of charge. If the damage is not a manufacturing defect, the merchandise will remain at the customer's disposal for 30 days. If the 30 days elapse without instructions from the customer, the merchandise will be destroyed without any credit note to the dealer. If, for commercial reasons, the merchandise is replaced before it is returned, an invoice will be issued for the replacement. If we then confirm a manufacturing defect in the original shipment, we will issue a credit note against the invoice. Otherwise the invoice must be paid as per usual contract conditions.
- Firmamento Milano products are guaranteed for a period of 2 years. Claims for defective goods can only be considered, and the goods can be returned and replaced, only by presenting a copy of the fiscal document proving the relevant purchase, and filling the claim form supplied by Firmamento Milano.
- Firmamento Milano reserves the right to suspend shipments when the customer's financial conditions are such that payment of the invoice is at risk, or for other reasons based on Firmamento Milano commercial or management policies.
- In the event of late payment, interest will be charged in the amount of 3% of the invoice total per month from the original deadline.
- All merchandise remains property of Firmamento Milano until the invoice is paid in full.
- Firmamento Milano reserves the right to alter any of the above conditions at its own discretion and without notice.
- For any disputes the place of jurisdiction is Milan.

firmaménto s. m. – 1. La volta celeste, specialmente in quanto popolata di stelle. 2. fig. Il complesso di persone affermatesi in un determinato campo o settore: *il f. letterario, artistico, cinematografico...*

